



**SISTEMA DI  
FILTRAZIONE**

# HEAVY FILTER PACK 3

Il sistema filtrante Filter Pack 3 ha lo scopo di filtrare l'acqua di alimentazione all'unità pompante associata ed è indicato per tutte quelle situazioni in cui non si abbia a disposizione una fonte di acqua di qualità.

Il sistema è composto da un telaio in acciaio inossidabile su cui sono saldati tre contenitori per filtri a sacco. I tre filtri sono collegati in serie, i gradi di filtrazione possono essere scelti a discrezione dell'utilizzatore e a seconda delle necessità. La presenza di manometri permette di verificare la perdita di pressione attraverso i filtri e determinare quando sia necessario sostituirli.

Ciascun contenitore è dotato di una valvola di sfiato per garantire il corretto flusso dopo la sostituzione del sacco filtrante, e di un rubinetto di drenaggio per prevenire la formazione di ghiaccio quando esposto a basse temperature.

Il telaio è provvisto di passaggi per il sollevamento tramite carrello elevatore, e di un occhiello per il sollevamento tramite gru.

Dati tecnici	
Peso [kg]	200
Dimensioni [cm]	132x72xh256
Portata massima [l/min]	350
Sacco filtrante	Taglia 2, D=178 mm L813 mm

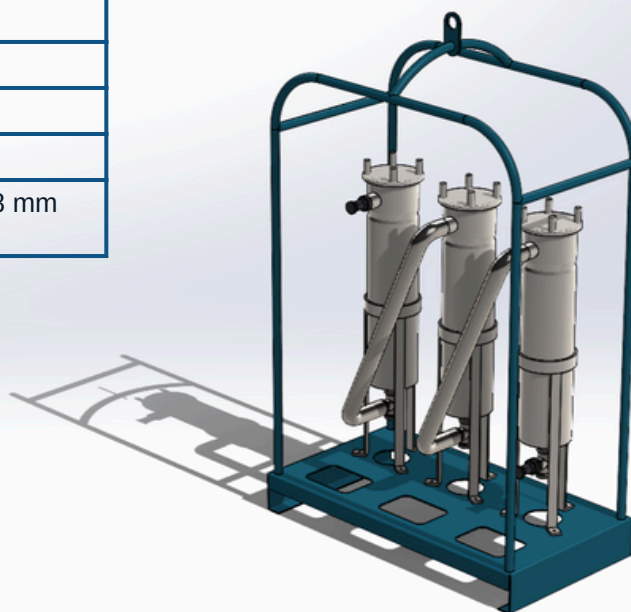

[www.jetblast.it](http://www.jetblast.it)



[vendite@jetblast.it](mailto:vendite@jetblast.it)



Via Mario Tognato 20/B - Este (PD) - Italy